

(RIGHT HAND DOOR)  
(PUERTA DERECHA)  
(DROIT PORTE)

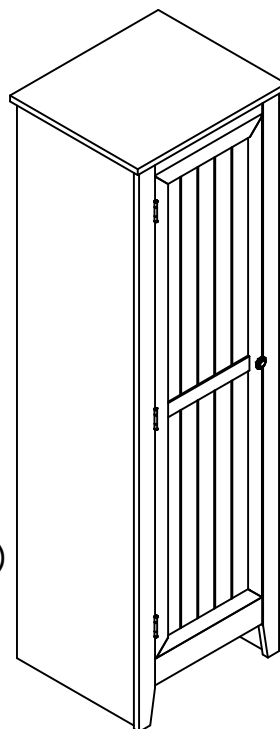

(LEFT HAND DOOR)  
(PUERTA IZQUIERDA)  
(PORTE GAUCHE)

-KEEP FOR REFERENCE-

-GUARDAR PARA REFERENCIA-

-GARDEZ POUR RÉFÉRENCE-



**DO NOT RETURN PRODUCT TO THE STORE**  
Individual stores do not stock parts.

**NO REGRESAS ESTA PRODUCTO A LA TIENDA**  
Las tiendas no tiene partes.

**NE RETOURNEZ PAS LE PRODUIT AU MAGASIN**  
Les magasins individuels ne gardent pas de pièces.

If a part is missing or damaged, please visit our website or call our toll-free customer service line. We will gladly ship your replacement parts FREE of charge.

Si las partes están perdidas o dañadas Por favor visite nuestra página de Internet o llame a nuestra línea de teléfono gratis de Servicio al Cliente. Nosotros le enviaremos sus repuestos sin cargo adicional, serán totalmente gratis.

Si une pièce est manquante ou endommagée, veuillez visiter notre site web ou appelez sans frais notre Service à la clientèle. Nous expédierons avec plaisir vos pièces de rechange GRATUITEMENT.

Need Parts or  
Assistance?

Nesacitas partes o  
Asistencia?

Besoin de Pièces ou  
d'assistance?

**WWW.AMERIWOODHOME.COM/PARTS**

or call toll free:  
o llame a nuestra línea gratis: 1-800-489-3351  
ou appelez sans frais:

For prompt, reliable service; please have your assembly manual ready.

Para servicio mas rapido y reliable por favor tenga esta manual listo.

Pour un service rapide et fiable, s'il vous plaît ayez votre livret d'assemblage en main.

## ⚠ WARNING



Unit can tip over causing severe injury or death.

- Anchor unit to stud or wall.
- DO NOT allow children to climb on unit.
- Put heavy items on lower shelves or drawers.
- Read and follow all assembly instructions.

## ⚠ ADVERTENCIA

Este mueble puede caerse por encima causando daño serio o la muerte

- Anolar el mueble a un espárrago muro.
- NO dejar que los niños suben por encima del mueble.
- Poner los articulos mas pesados en los tableros o cajones inferiores.
- Leer y seguir todos de los instucciones para el montaje.

## ⚠ AVERTISSEMENT

L'unité peut basculer et causer des blessures graves ou la mort.

- Fixez l'unité au mur ou à un montant.
- Ne laissez PAS les enfants grimper sur le meuble
- Déposez les pièces lourdes sur les tablettes ou tiroirs du bas.
- Lire et suivre toutes les instructions d'assemblage.

Thank you for purchasing from AMERIWOODHOME.

Visit [www.ameriwoodhome.com](http://www.ameriwoodhome.com) to view the limited warranty valid in the U.S. and Canada.

AMERIWOODHOME CONSUMER SERVICES

Gracias por haber comprado en AMERIWOODHOME.

Visite [www.ameriwoodhome.com](http://www.ameriwoodhome.com) para ver la garantía limitada válida solamente en Estados Unidos y Canadá.

SERVICIO A LA CLIENTELA EN AMERIWOODHOME

AMERIWOODHOME vous remercie de votre achat.

Visitez [www.ameriwoodhome.com](http://www.ameriwoodhome.com) pour voir la garantie limitée valide au Canada et aux États-Unis.

SERVICE À LA CLIENTÈLE  
D'AMERIWOODHOME

Before starting – Antes de empezar – Avant de débiter.



- Read each step carefully before starting. It is very important that each step is performed in the correct order. If these steps are not followed in sequence, assembly difficulties will occur.

*Lea con cuidado cada paso antes de empezar. Es muy importante que cada paso se ejecute en el orden correcto, de lo contrario, tendrá dificultades en el ensamblaje.*

*Lisez chaque étape soigneusement avant de commencer. Il est très important que chaque étape de l'assemblage soit exécutée dans le bon ordre. Si ces étapes ne sont pas suivies dans l'ordre, vous aurez de la difficulté à assembler le meuble.*

- Make sure all parts are included. Most board parts are labeled or stamped on the raw edge. *Asegúrese de tener todas las piezas. Cada pieza está marcada con una etiqueta o con un sello en el lado sin acabado.*

*Assurez-vous que toutes les pièces sont incluses. La plupart des pièces en bois sont étiquetées ou estampées sur le bord non fini.*

- Work in spacious area, preferably on a carpet, near the place the unit will be used. *Ejecute el ensamblaje en un área espaciosa, de preferencia sobre una alfombra y cerca del lugar donde se usará el mueble.*

*Travaillez dans un endroit spacieux, préférentiellement sur un tapis, près de l'endroit où le meuble sera utilisé.*

- Have the following tools.

*Tenga las siguientes herramientas a mano. Ayez les outils suivants à la portée de la main.*

- Do not use power tools to assemble your furniture. Power tools may strip or damage the parts. *No use herramientas eléctricas para ensamblar el mueble. Las herramientas eléctricas pueden raspar o dañar las piezas.*

*N'utilisez pas d'outils électriques pour assembler le meuble, car ceux-ci peuvent endommager les pièces.*

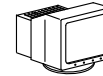
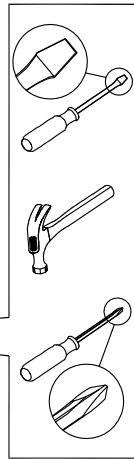

Visit our website:

Visite nuestra página de internet:

Visitez notre site Web:

[WWW.AMERIWOODHOME.COM/PARTS](http://WWW.AMERIWOODHOME.COM/PARTS)



Call us at:

Llame al:

Téléphone:

1-800-489-3351



Fax:

Facsimil:

Télécopieur:

1-888-315-8745



Write to:

Escriba a:

Adresse:

AMERIWOODHOME

410 East First Street South  
Wright City, MO 63390 USA  
Attention: Consumer Services

Monday – Friday  
9:00 am – 5:00 pm  
Central Time

Lunes – Viernes  
9:00 am – 5:00 pm  
Horario Central

Lundi – Vendredi  
9:00 am – 5:00 pm  
Heure normale du Centre

#### HELPFUL HINTS

- Visit our website for basic assembly tips and to order replacement parts.
- Identify, sort and count the parts before attempting assembly.
- Call our toll free number if you need assistance identifying parts.
- Compression dowels are tapped in with a hammer.
- Slides have lips only on the right side.
- Cam locks that are properly fastened on a horizontal board will face toward the center of the unit, on a vertical board the point on the lock will face the bottom.
- Back panels provide stability and support. Use all the nails provided.
- When nailing back panels to the unit, be sure there is equal distance on all sides to square the unit.
- Units without the back panel installed may collapse.
- Clean the product with your favorite furniture polish and a soft cloth. DO NOT USE harsh chemicals or abrasive cleaners.
- Move your new furniture carefully, with two people lift and carry the unit to a new location.
- Never push, pull or drag your furniture (especially on carpet).
- Additional parts are available for a nominal fee.

#### NOTAS UTILES

- Visite nuestra página de internet para que siga los pasos básicos del montaje del mueble y ordene las piezas que necesitan ser reemplazadas.
- Identifique, clasifique y cuente todas las piezas antes de empezar el ensamblaje.
- Llame gratis al número de servicio al cliente si necesita ayuda con el identificación de las piezas.
- Las clavijas de compresión se golpean con un martillo.
- Las correderas solo tienen un borde en el lado derecho.
- Las cerraduras de leva que están correctamente sujetadas a un tabla horizontal estarán orientadas hacia el centro de la unidad; en una tabla vertical, la cerradura apuntará hacia el lado inferior.
- Los paneles traseros dan estabilidad al mueble. Use todos los clavos incluidos.
- Cuando clava paneles traseros a la unidad, procure que haya una distancia igual en todos los lados para cuadrar la unidad.
- Los muebles que no tienen el panel trasero pueden colapsar.
- Limpie el producto con su abrillantador para muebles favorito y un paño suave. NO USE químicos fuertes ni limpiadores abrasivos.
- Mueva su mueble nuevo con mucho cuidado y con la ayuda de otra persona levante y mueva el mueble a su lugar.
- Nunca empuje, jale o arrastre un mueble (especialmente sobre una alfombra).
- Por un pago nominal puede ordenar piezas adicionales.

#### NOTES UTILES

- Visitez notre site Web pour obtenir des conseils de montage de base et pour commander des pièces de rechange.
- Identifiez, séparez et comptez les pièces avant d'entreprendre l'assemblage.
- Appelez à notre numéro sans frais si vous avez besoin d'aide pour identifier les pièces.
- On insère les goujons au moyen d'un marteau.
- Les glissières ont des rebords seulement sur le côté droit.
- Les cames installées correctement sont orientées vers le centre pour ce qui est des planches horizontales, et vers le bas pour ce qui est des planches verticales.
- Les panneaux arrière stabilisent et soutiennent le meuble. Utilisez tous les clous fournis.
- En enfonçant les clous dans une planche, assurez-vous que toutes les distances entre les coins sont égales pour que le meuble soit à l'équerre.
- Certaines parties du meuble peuvent s'écrouler si elles ne sont pas fixées au panneau arrière.
- Nettoyez le meuble avec votre poli à meubles préféré et un linge doux. NE PAS UTILISER de produits chimiques ou de nettoyants abrasifs.
- Déplacez votre nouveau meuble avec soin, avec l'aide d'une autre personne et portez-le jusqu'à son nouvel emplacement.
- Ne jamais pousser ou traîner votre meuble (surtout sur un tapis).
- Il est possible d'obtenir des pièces supplémentaires à peu de frais.

## PARTS - PIEZAS - PIECES

Parts shown are the base cabinet of your model. Please note, some parts are labeled with a sticker and some parts have a letter stamped on a raw edge.

Piezas mostradas son la base del gabinete de su modelo. Tenga en cuenta las mismas partes se etiquetan con una etiqueta engomada y algunas partes tienen una carta impresa en un borde crudo.

Pièces indiquées sont le placard de votre modèle. Veuillez noter que les mêmes pièces sont pourvus d'une étiquette et certaines régions ont une lettre estampillée sur le bord brut.

This piece is paperboard construction. It is not made from wood but is required for the assembly of your unit.

Esto pedazo son la construcción del cartón. Ello no son hecho de madera, pero se requiere para la asamblea de su unidad.

Cette pièce est de construction en carton. Elle n'est pas fabriquée de bois, mais nécessaire pour l'assemblage de votre meuble.

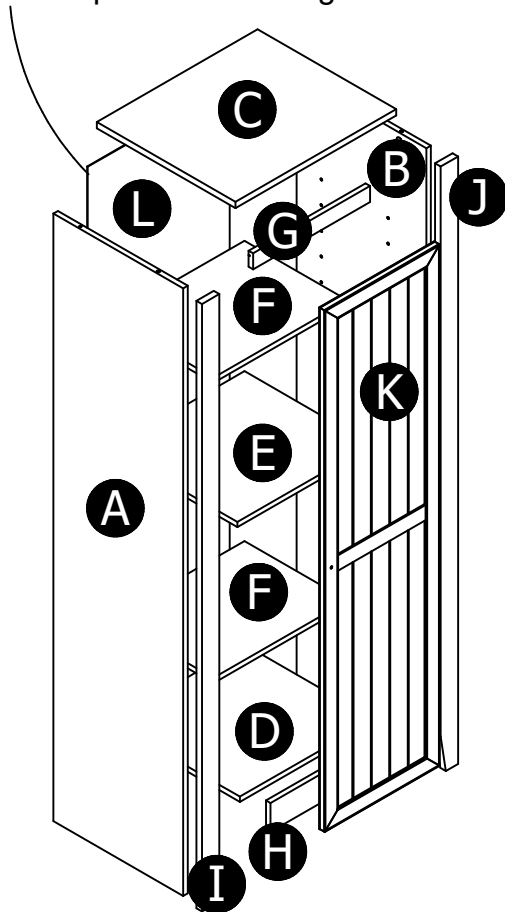

Spanish & French parts list on page 4.

Lista de piezas españolas y francesas en la página 4.

Liste des pièces espagnoles et françaises à la page 4.

Parts List			
ITEM	QTY	PART NUMBER	DESCRIPTION
A	1	37303028014	LEFT PANEL
B	1	37303028024	RIGHT PANEL
C	1	37303028033	TOP
D	1	37303028043	BOTTOM
E	1	37303028053	SHELF
F	2	37303028061	ADJUSTABLE SHELF
G	1	37303028071	VALANCE
H	1	37303028081	KICK
I	1	37303028093	LEFT VERTICAL MOLDING
J	1	37303028103	RIGHT VERTICAL MOLDING
K	1	37303028113	ASSEMBLED DOOR
L	1	K730302801	BACK PANEL

PARTS - PIEZAS - PIECES

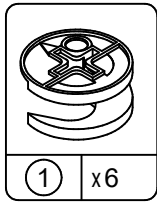

#A22620  
cam lock  
cerradura de leva  
serrure de came

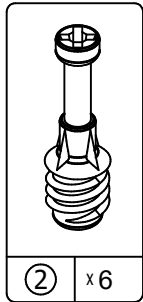

#A22610  
cam bolt  
perno de leva  
boulon de came

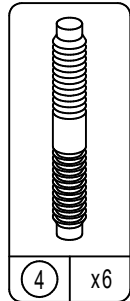

#A21520  
compression dowel  
clavija de compresion  
goujon de compression

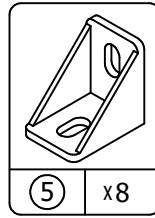

#A53510  
angle bracket  
soporte del ángulo  
equerre

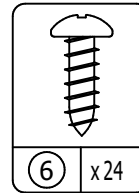

#A12210  
1/2" pan head (black)  
cabeza redondo 1/2" (negro)  
tête ronde 1/2" (noir)

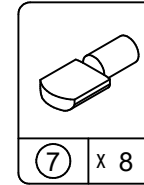

#A80250  
shelf support  
soporte de tablero  
support de la tablette

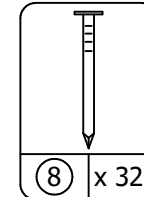

#A21110  
nail  
clavo  
clou

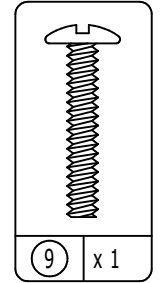

#A17600  
1-1/8" bolt  
1-1/8" tornillo  
1-1/8" vis

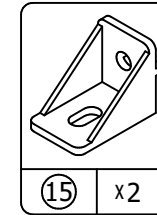

#A53520  
angle bracket  
soporte del ángulo  
equerre

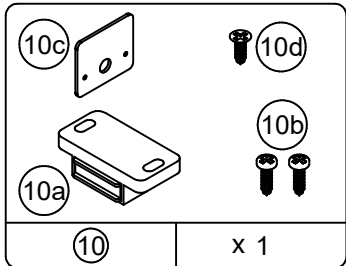

#A31000  
magnetic catch kit  
equipo magnetica de reten  
ensemble de loquet magnetique

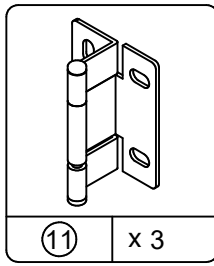

#A60110  
hinge  
bisagra  
charniere

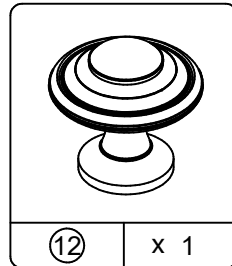

#A52465  
knob  
perilla  
poignee

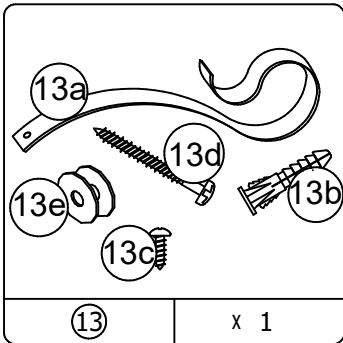

#A84000  
safety strap kit  
estuche de cinturón de seguridad  
l'équipement de lanierie securite

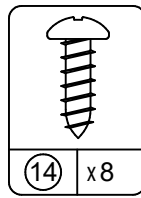

#A12100  
7/16" pan head (silver)  
cabeza redondo 7/16" (plateado)  
tête ronde 7/16" (argenté)

Traducciones Españolas y Francesas. / Traductions en Espagnol et en Français.

Parts List			
ITEM	QTY	PART NUMBER	DESCRIPTION
A	1	37303028014	panel izquierdo / panneau gauche
B	1	37303028024	panel derecho / panneau droit
C	1	37303028033	cima / dessus
D	1	37303028043	fondo / fond
E	1	37303028053	estante / tablette
F	2	37303028061	estante ajustable / tablette réglable
G	1	37303028071	carrile / rail
H	1	37303028081	retoceso / plaque
I	1	37303028093	moldura izquierdo / moulage gauche
J	1	37303028103	moldura derecho / moulage droit
K	1	37303028113	puerta / porte
L	1	K730302801	panel trasero / panneau arrière

This illustration shows how the CAM fastening system works.  
 Esta ilustración muestra el sistema de fijación de leva y como funciona.  
 Cette illustration montre le système de fixation CAME et son fonctionnement.

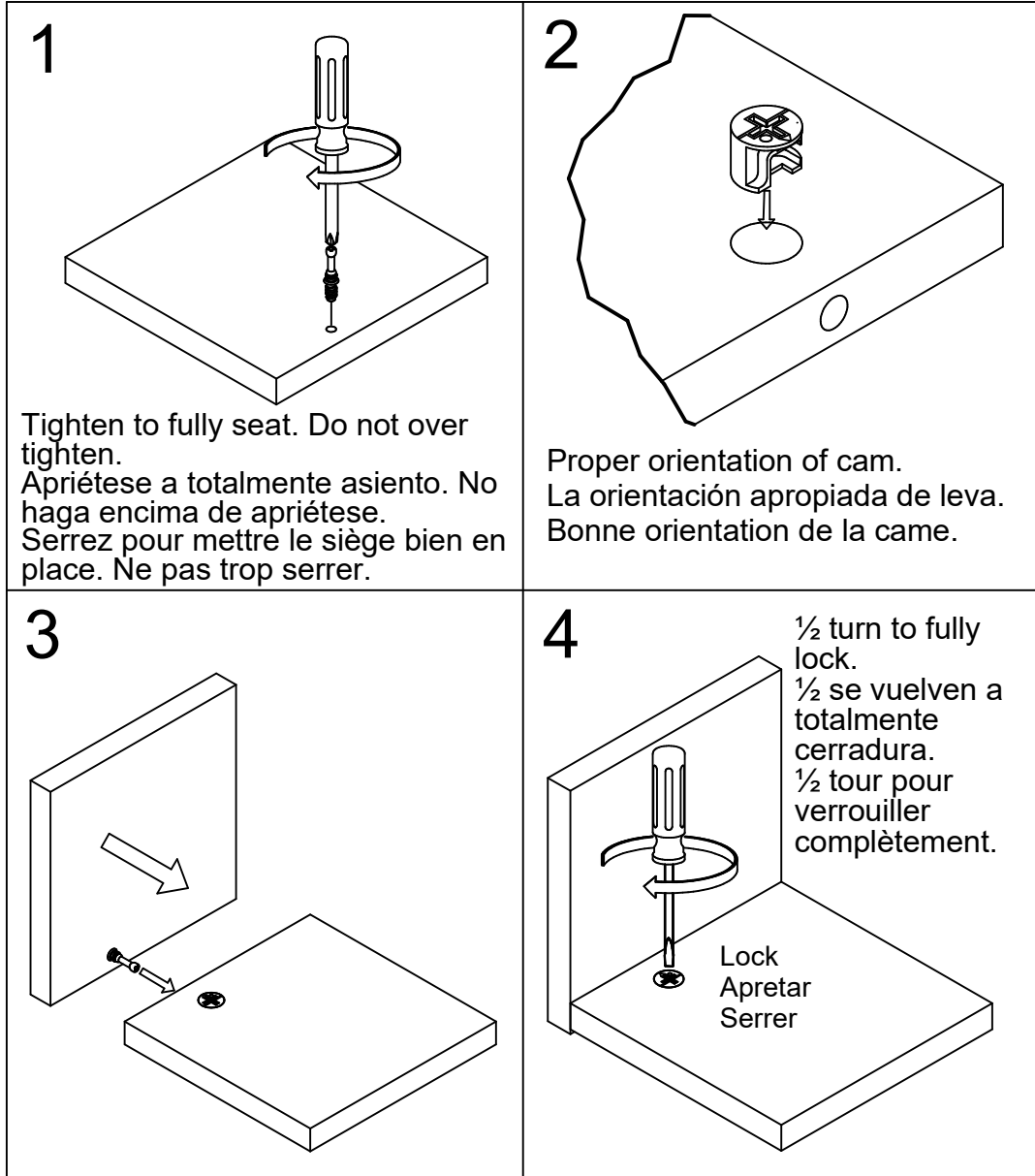

1

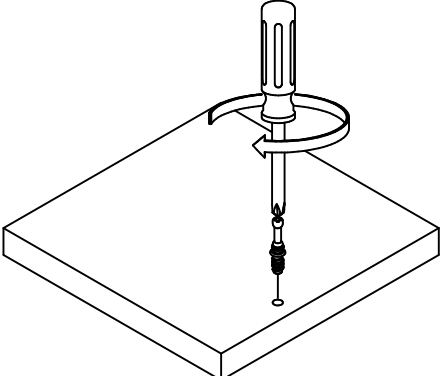

Tighten to fully seat. Do not over tighten.  
 Apriétese a totalmente asiento. No haga encima de apriétese.  
 Serrez pour mettre le siège bien en place. Ne pas trop serrer.

2

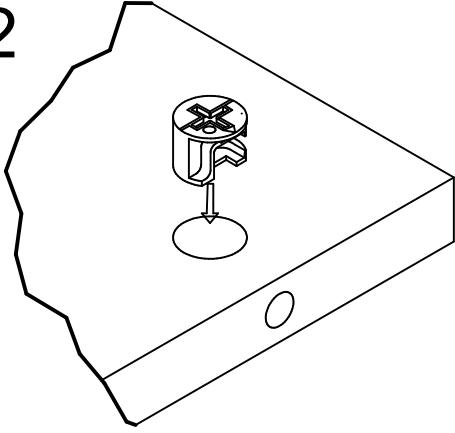

Proper orientation of cam.  
 La orientación apropiada de leva.  
 Bonne orientation de la came.

3

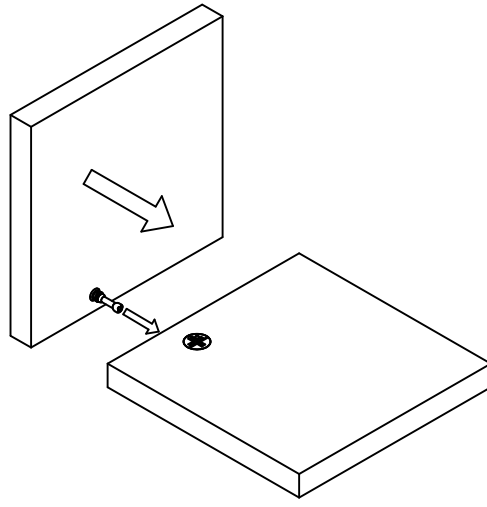

4

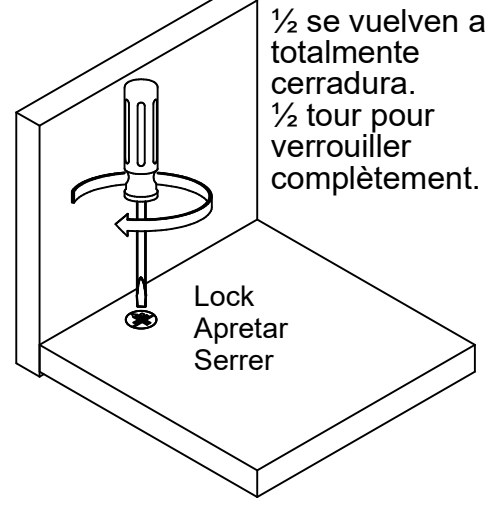

1/2 turn to fully lock.  
 1/2 se vuelven a totalmente cerradura.  
 1/2 tour pour verrouiller complètement.

Lock  
 Apretar  
 Serrer

Caution: If using a power drill or power screwdriver for screwing, please be aware to slow down and stop when screw is tight. Failure to do so may result in stripping the screw.

Precaución: Si se utiliza un taladro o destornillador eléctrico para atornillar, tenga en cuenta para frenar y parar cuando el tornillo es apretado. El no hacerlo puede resultar en la extracción del tornillo.

Attention: Si vous utilisez une perceuse électrique ou tournevis électrique pour le vissage, s'il vous plaît être conscient pour ralentir et arrêter lorsque la vis est serrée. Ne pas le faire peut entraîner le décapage de la vis.

# 1

Please refer to front cover for left hand and right hand door views.  
Por favor refiérase a la cubierta delantera para las vistas de la mano izquierda y derecha.  
Reportez-vous à la page couverture pour les vues de gauche et de droite.

black  
negro  
noir

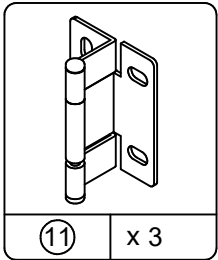
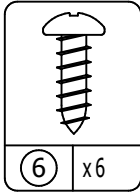

Please note direction of slotted holes.  
Tenga en cuenta la dirección de los orificios ranurados.  
Veuillez noter la direction des trous fendus.

LEFT HAND DOOR HINGE  
LOCATIONS  
*Localizaciones de la bisagra  
de la puerta izquierda  
Les emplacements de la  
charnière de la porte de la  
main partis*

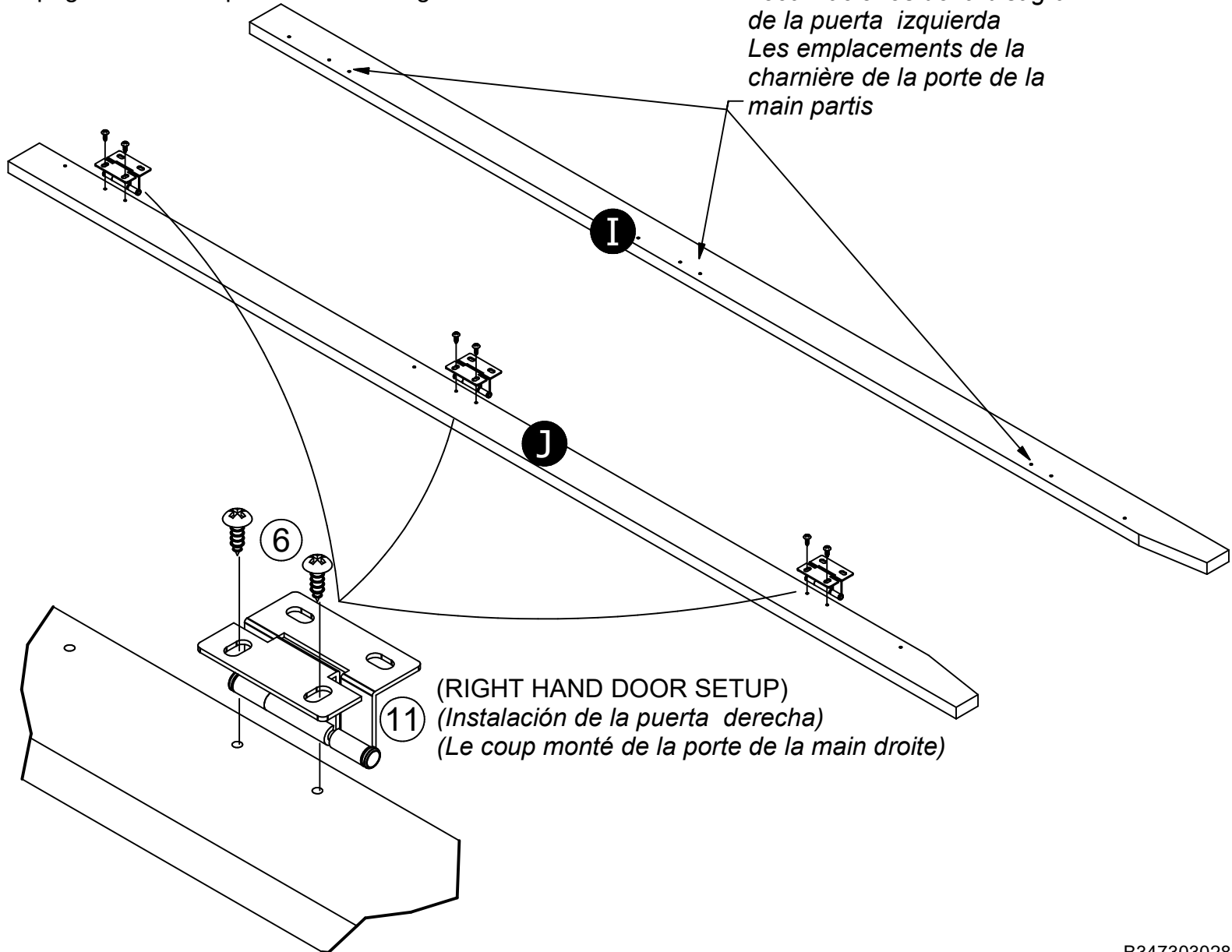

# 2

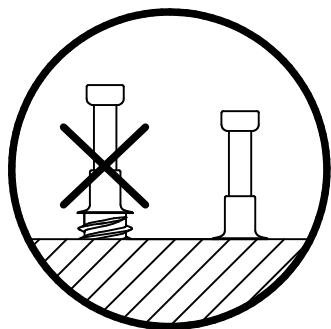

Refer to page 5 for cam lock & cam bolt procedure if needed.  
Consulte la página 5 para conocer el procedimiento de bloqueo de leva y perno de leva, si es necesario.  
Reportez-vous à la page 5 pour la procédure de verrouillage à came et de boulon à came si nécessaire.

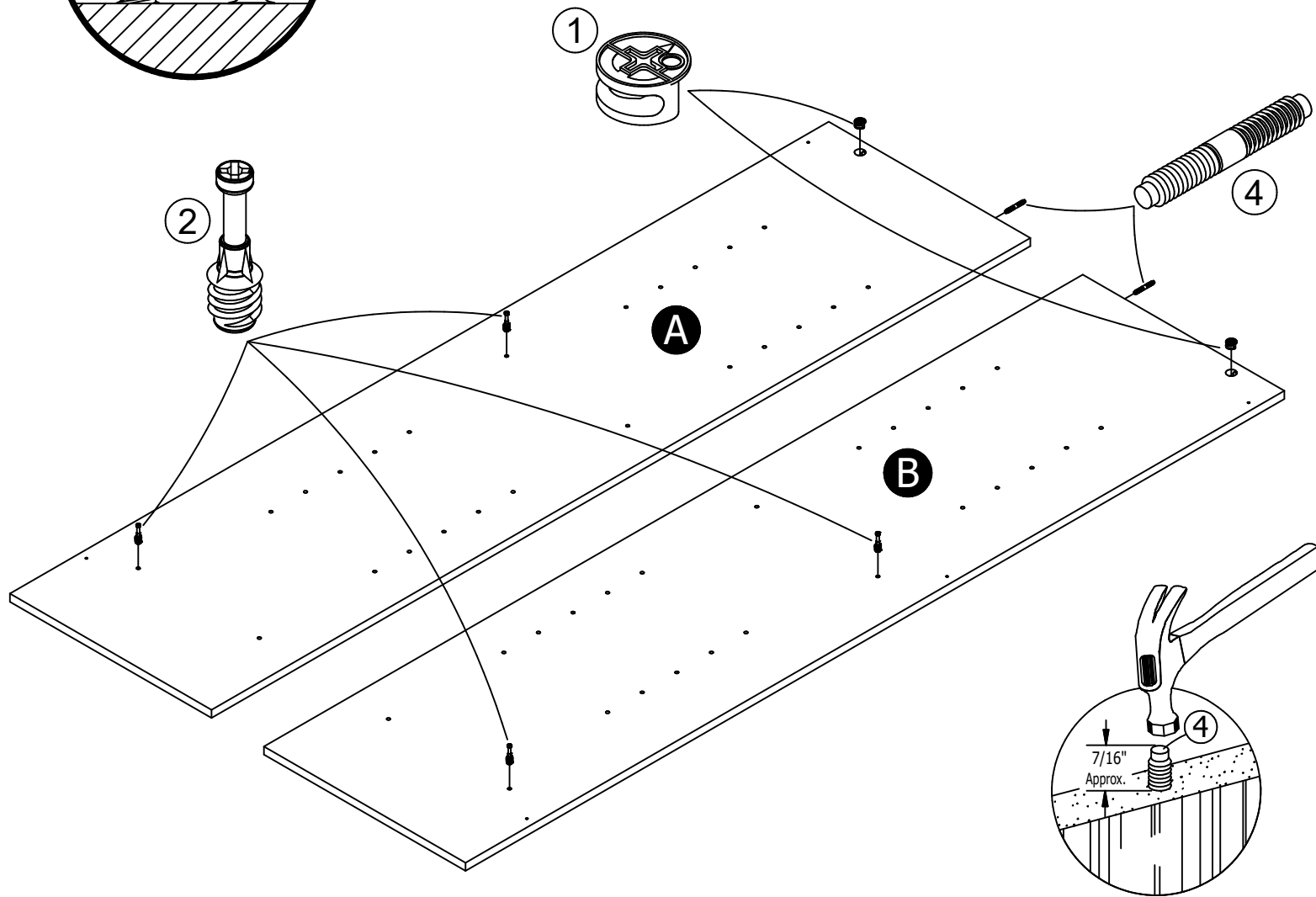
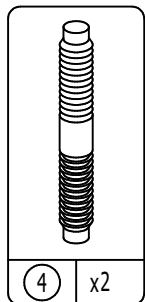
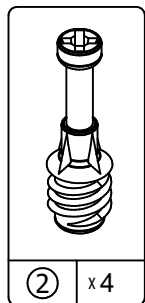
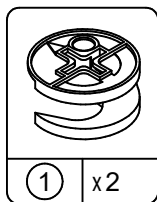

# 3

(RIGHT HAND DOOR SETUP)  
(Instalación de la puerta derecha)  
(Le coup monté de la porte de la main droit)

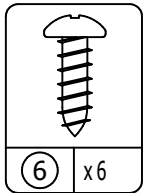
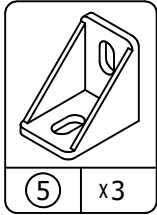

black  
negro  
noir

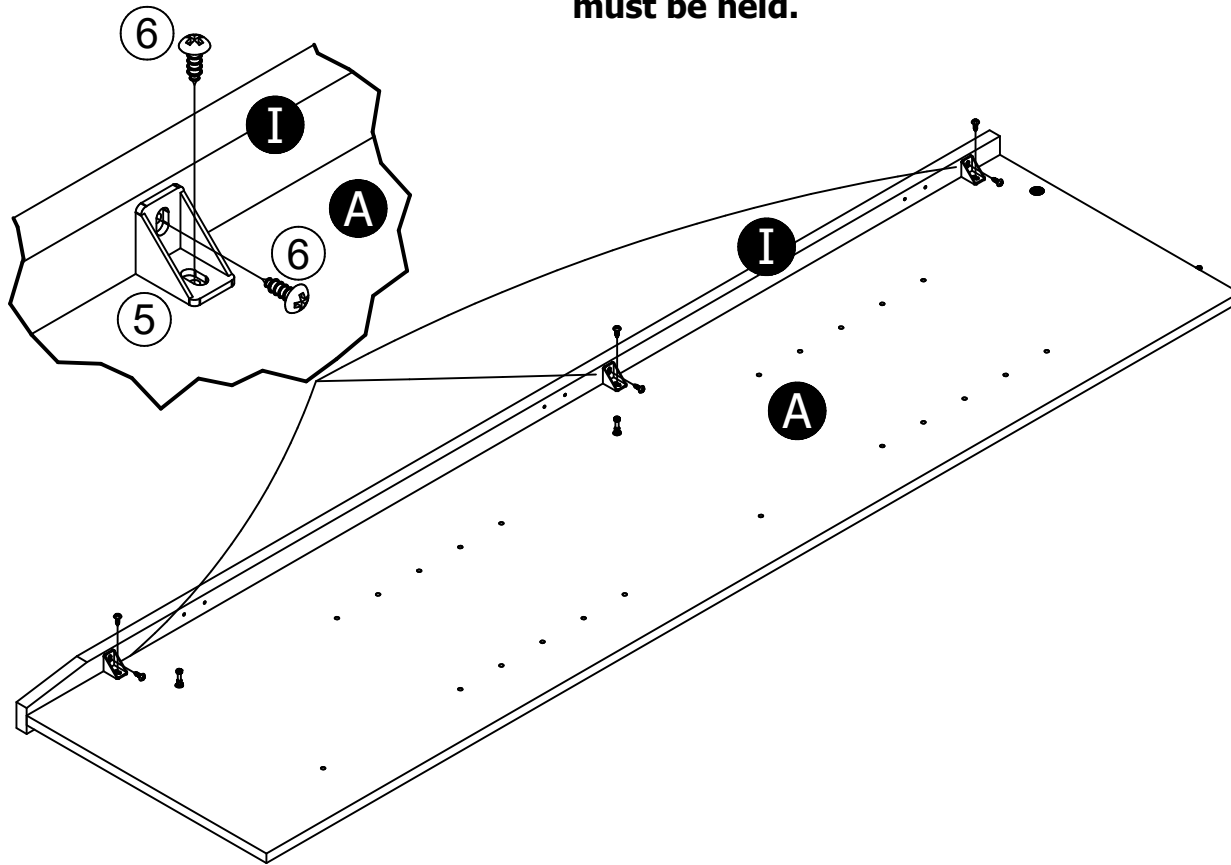

left molding  
izquierda amoldando  
le modelage de la gauche

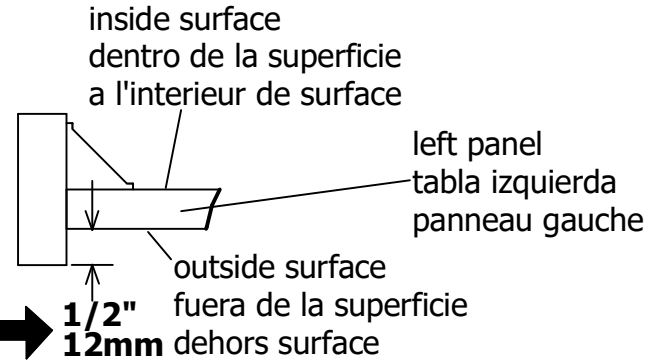

**IMPORTANT**  
**This measurement** → **must be held.**



# 4

(RIGHT HAND DOOR SETUP)  
(Instalación de la puerta derecha)  
(Le coup monté de la porte de la main droite)

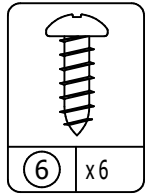
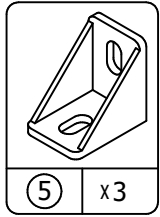

black  
negro  
noir

right molding  
derecho amoldando  
le modelage de la droit

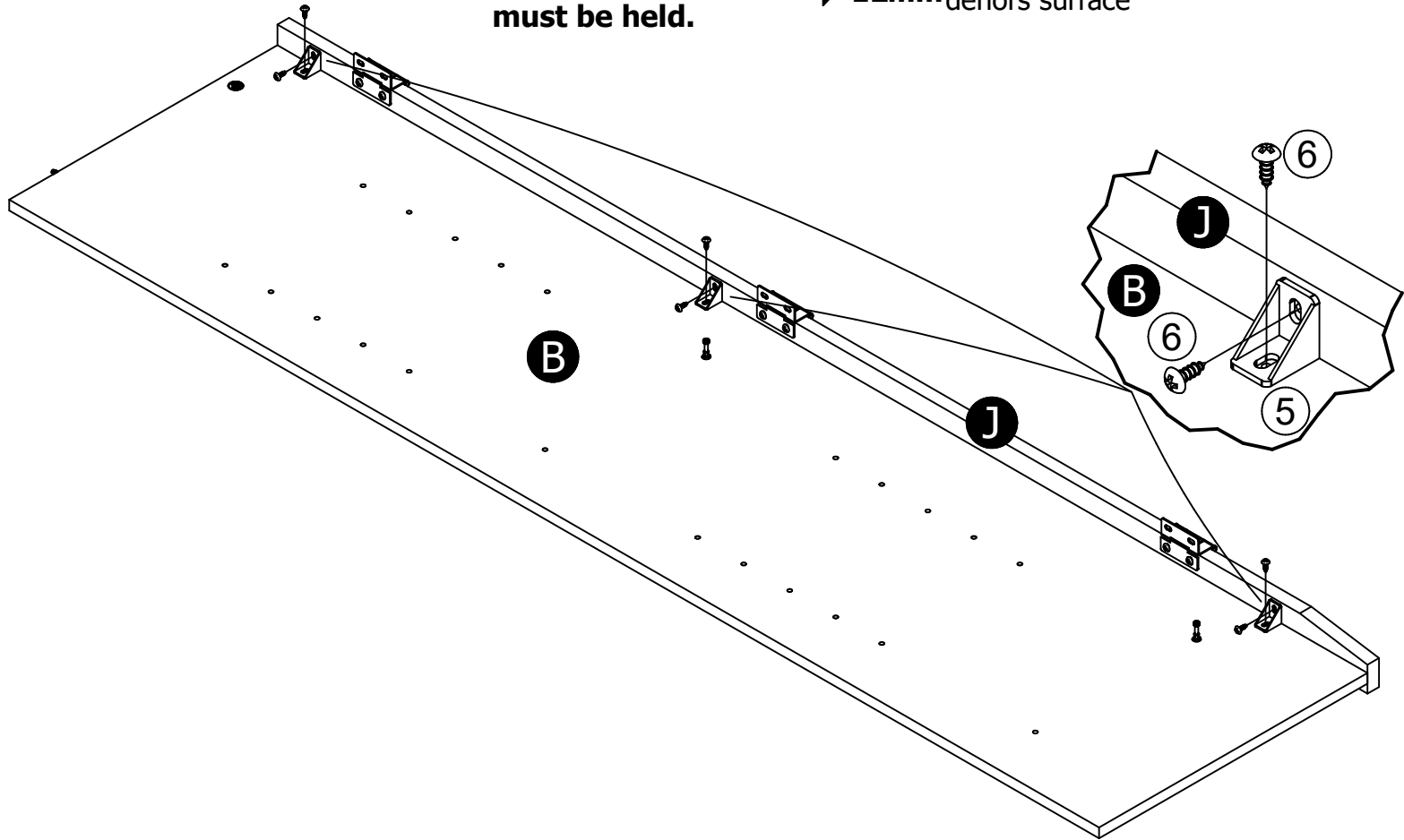
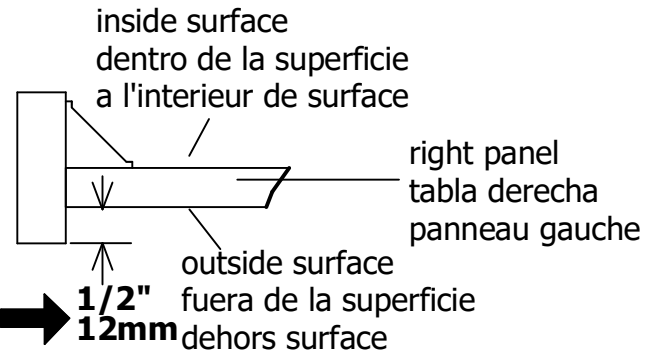

# 5

Insert the "rib" of the bracket into the slot.  
 Inserte el "rib" del soporte en la ranura.  
 Insérez le "RIB" du support dans la fente.

equal spacing  
 espacios iguales  
 espaceur à égalité

equal spacing  
 espacios iguales  
 espaceur à égalité

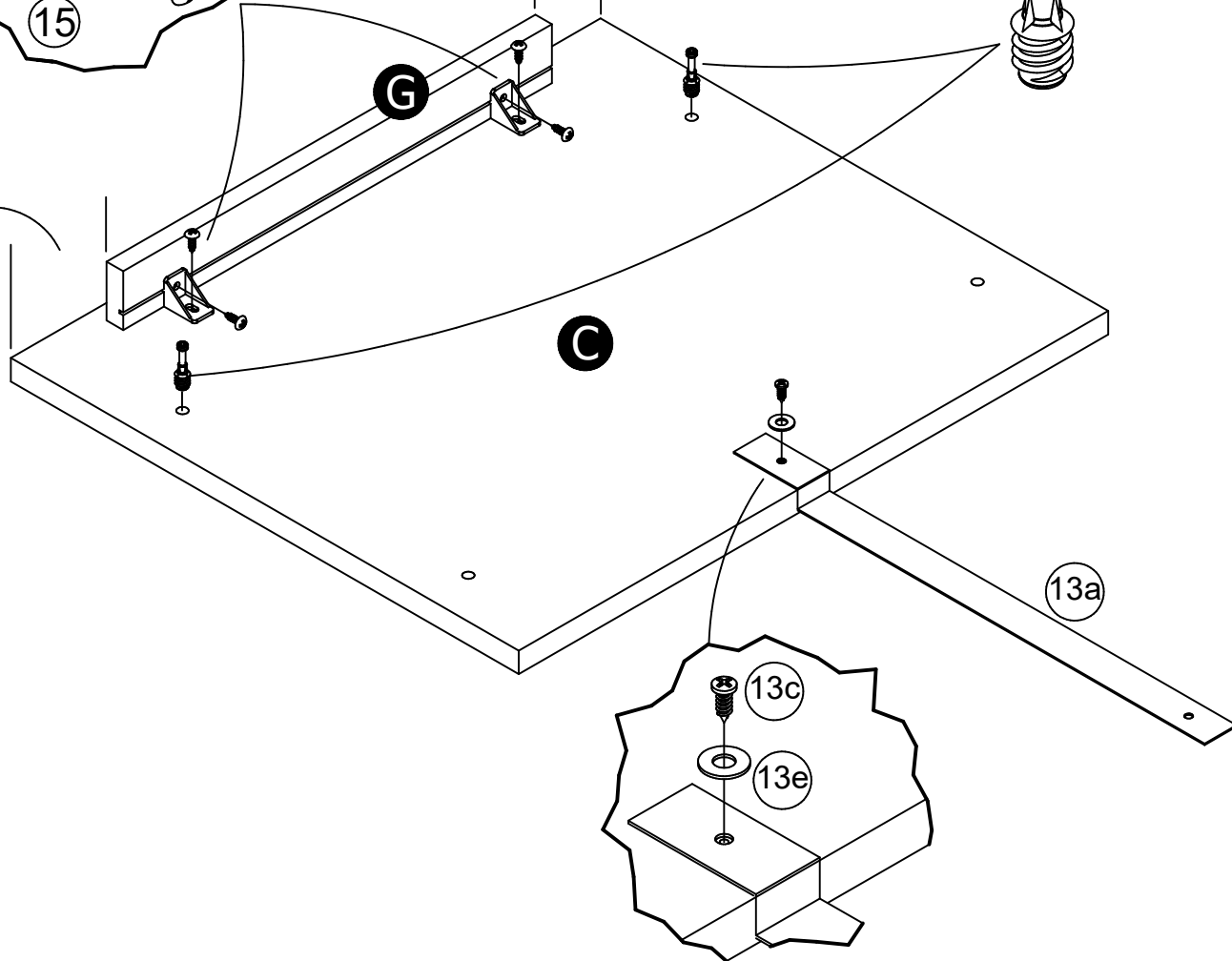
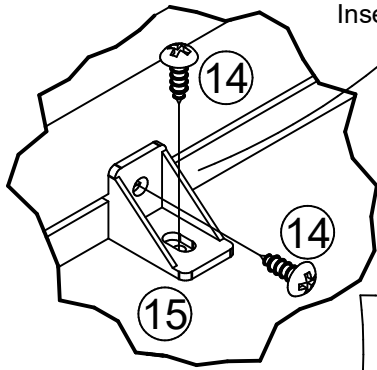
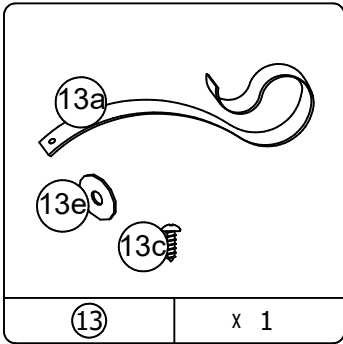
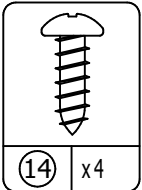
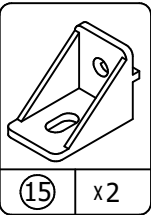
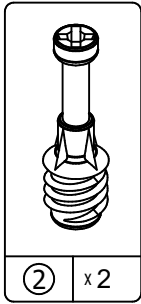
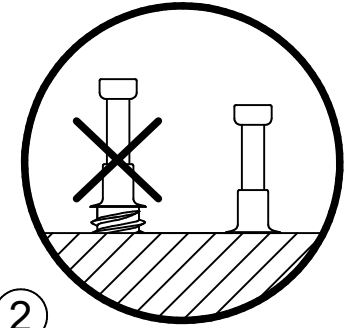

# 6

Refer to page 5 for cam lock & cam bolt procedure if needed.  
Consulte la página 5 para conocer el procedimiento de bloqueo de leva y perno de leva, si es necesario.  
Reportez-vous à la page 5 pour la procédure de verrouillage à came et de boulon à came si nécessaire.

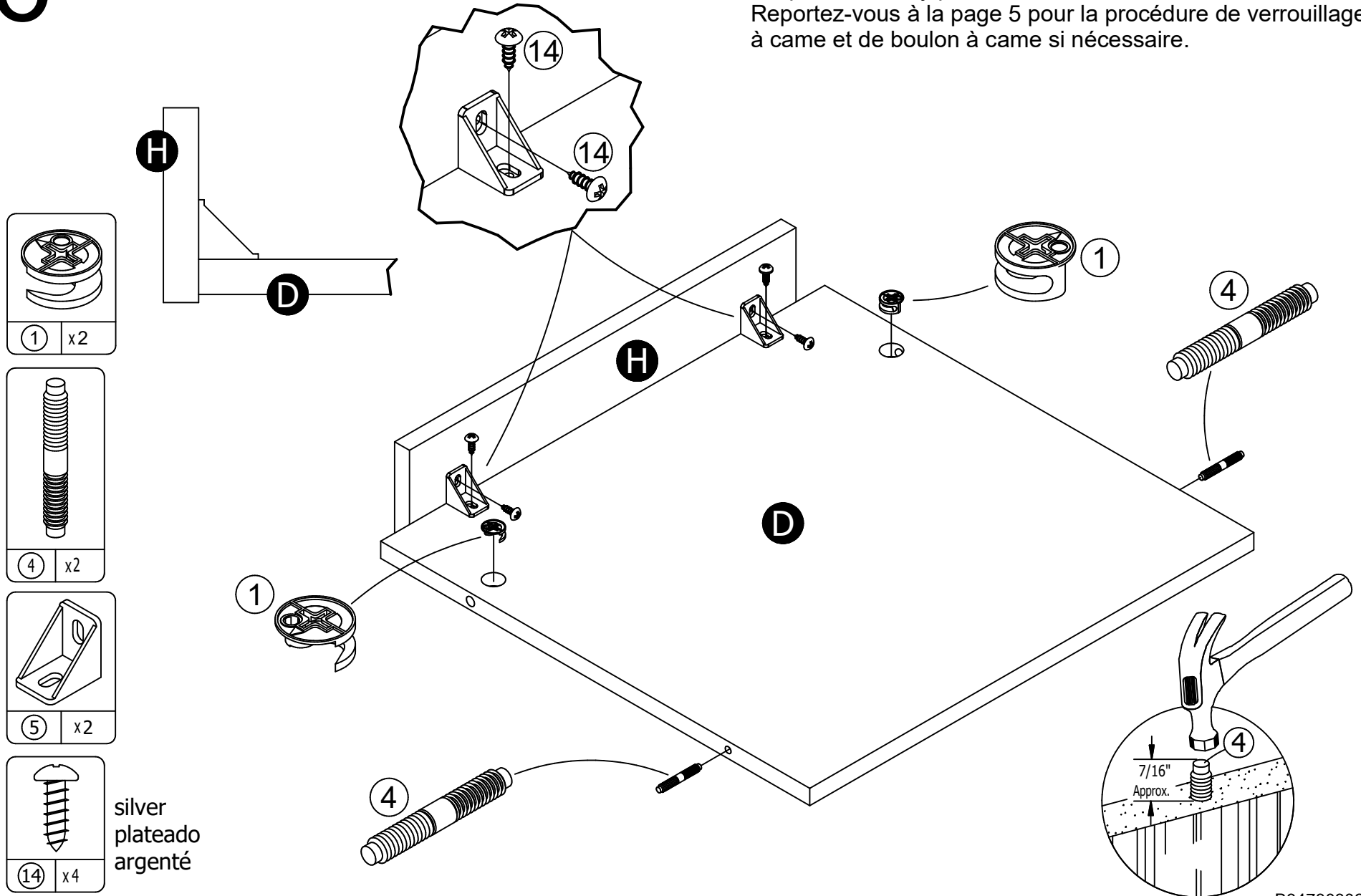

# 7

(RIGHT HAND DOOR SETUP)  
(Instalación de la puerta derecha)  
(Le coup monté de la porte de la main droite)

Refer to page 5 for cam lock & cam bolt procedure if needed.  
Consulte la página 5 para conocer el procedimiento de bloqueo de leva y perno de leva, si es necesario.  
Reportez-vous à la page 5 pour la procédure de verrouillage à came et de boulon à came si nécessaire.

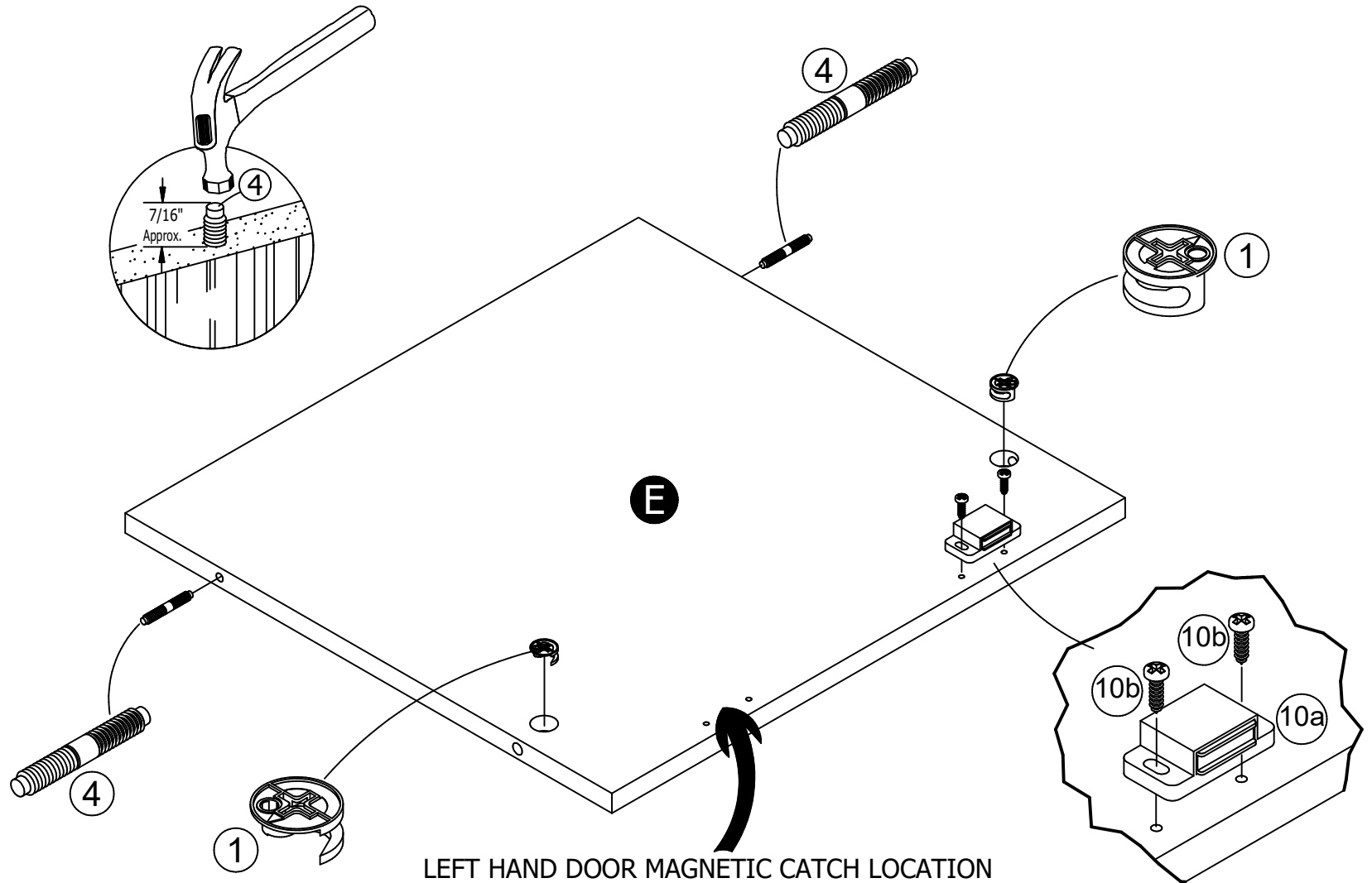
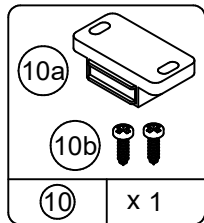
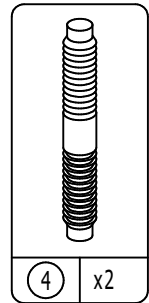
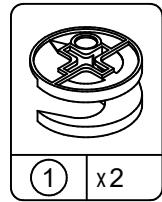

LEFT HAND DOOR MAGNETIC CATCH LOCATION  
Ubicación de cierre magnético de puerta de mano izquierda  
Emplacement de main gauche porte Loqueteau magnétique

# 8

(RIGHT HAND DOOR SETUP)  
(Instalación de la puerta derecha)  
(Le coup monté de la porte de la main droite)

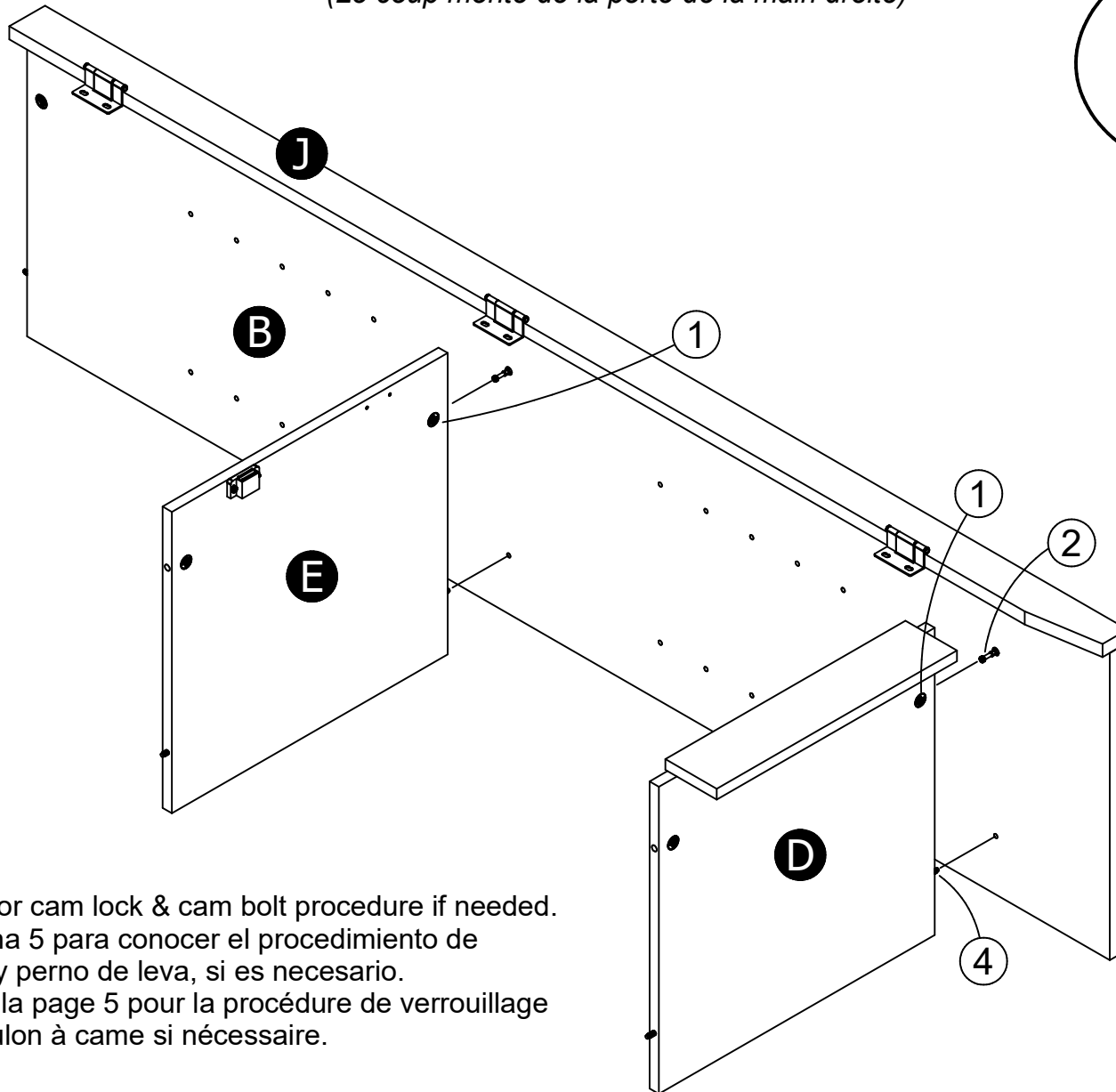
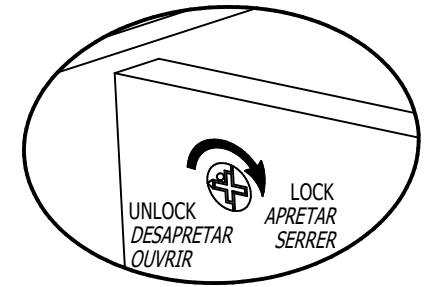

Refer to page 5 for cam lock & cam bolt procedure if needed.  
Consulte la página 5 para conocer el procedimiento de bloqueo de leva y perno de leva, si es necesario.  
Reportez-vous à la page 5 pour la procédure de verrouillage à came et de boulon à came si nécessaire.

# 9

(RIGHT HAND DOOR SETUP)  
(Instalación de la puerta derecha)  
(Le coup monté de la porte de la main droite)

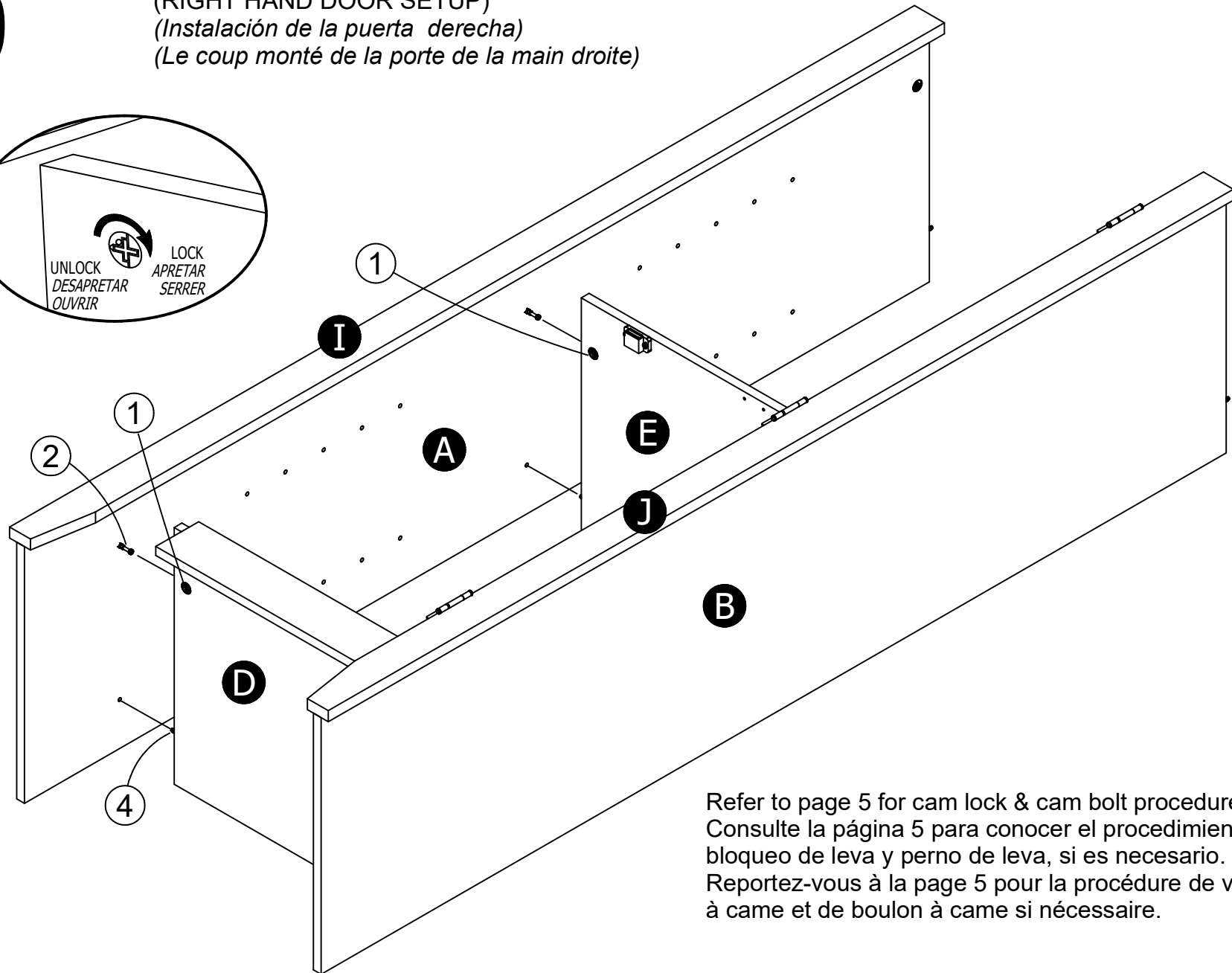
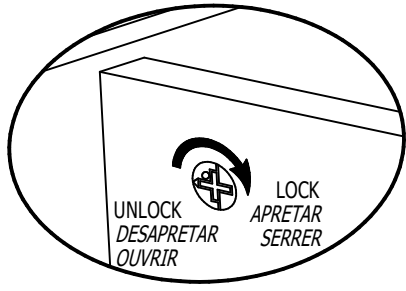

Refer to page 5 for cam lock & cam bolt procedure if needed.  
Consulte la página 5 para conocer el procedimiento de bloqueo de leva y perno de leva, si es necesario.  
Reportez-vous à la page 5 pour la procédure de verrouillage à came et de boulon à came si nécessaire.

# 10

(RIGHT HAND DOOR SETUP)  
(Instalación de la puerta derecha)  
(Le coup monté de la porte de la main droite)

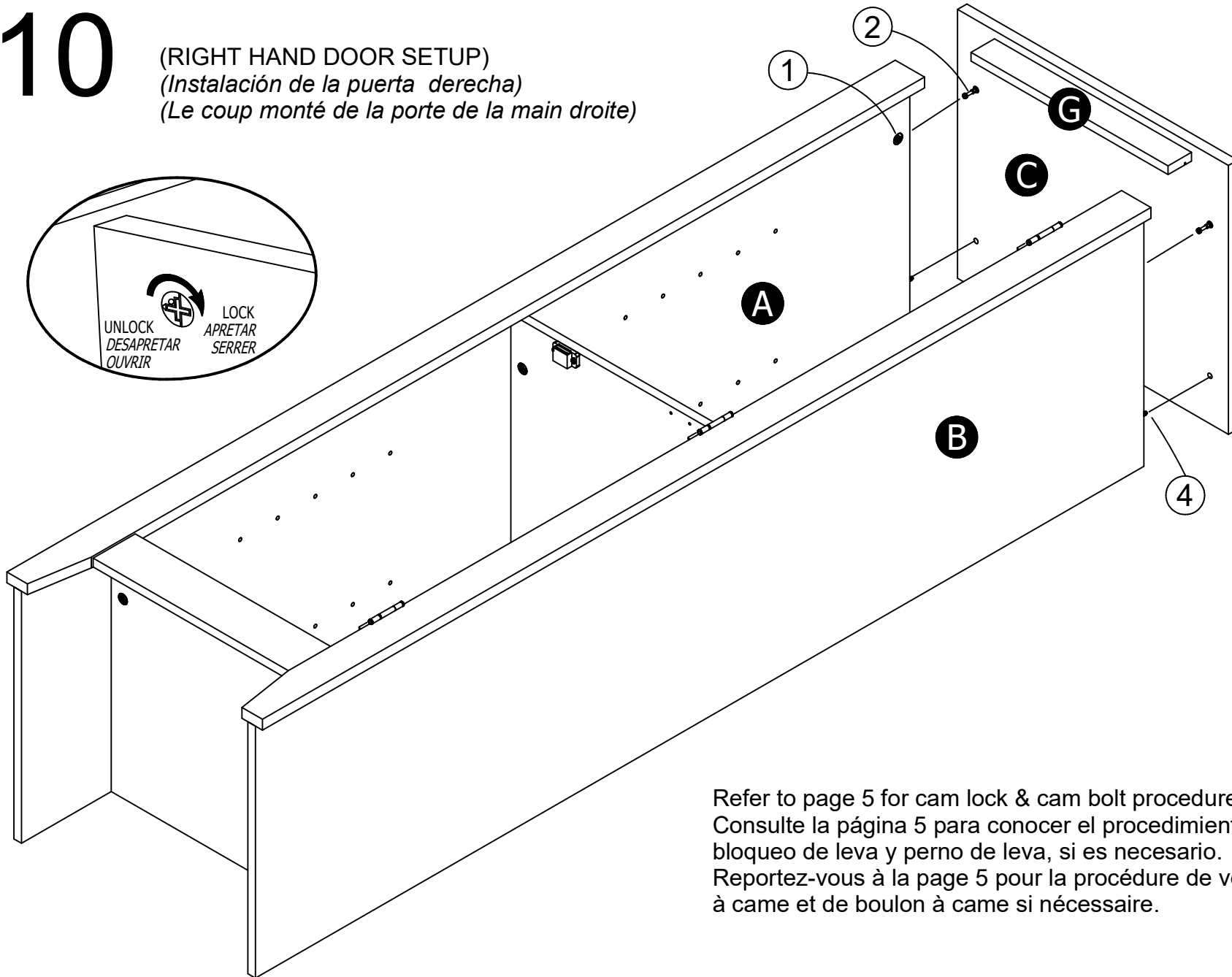
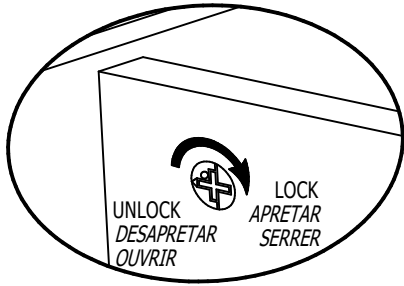

Refer to page 5 for cam lock & cam bolt procedure if needed.  
Consulte la página 5 para conocer el procedimiento de bloqueo de leva y perno de leva, si es necesario.  
Reportez-vous à la page 5 pour la procédure de verrouillage à came et de boulon à came si nécessaire.

# 11

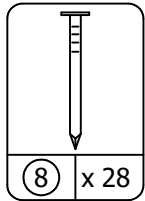

- (1) Carefully place unit on its front side.  
Con cuidado, coloque la unidad sobre su parte frontal.  
Placez soigneusement le meuble sur son devant.

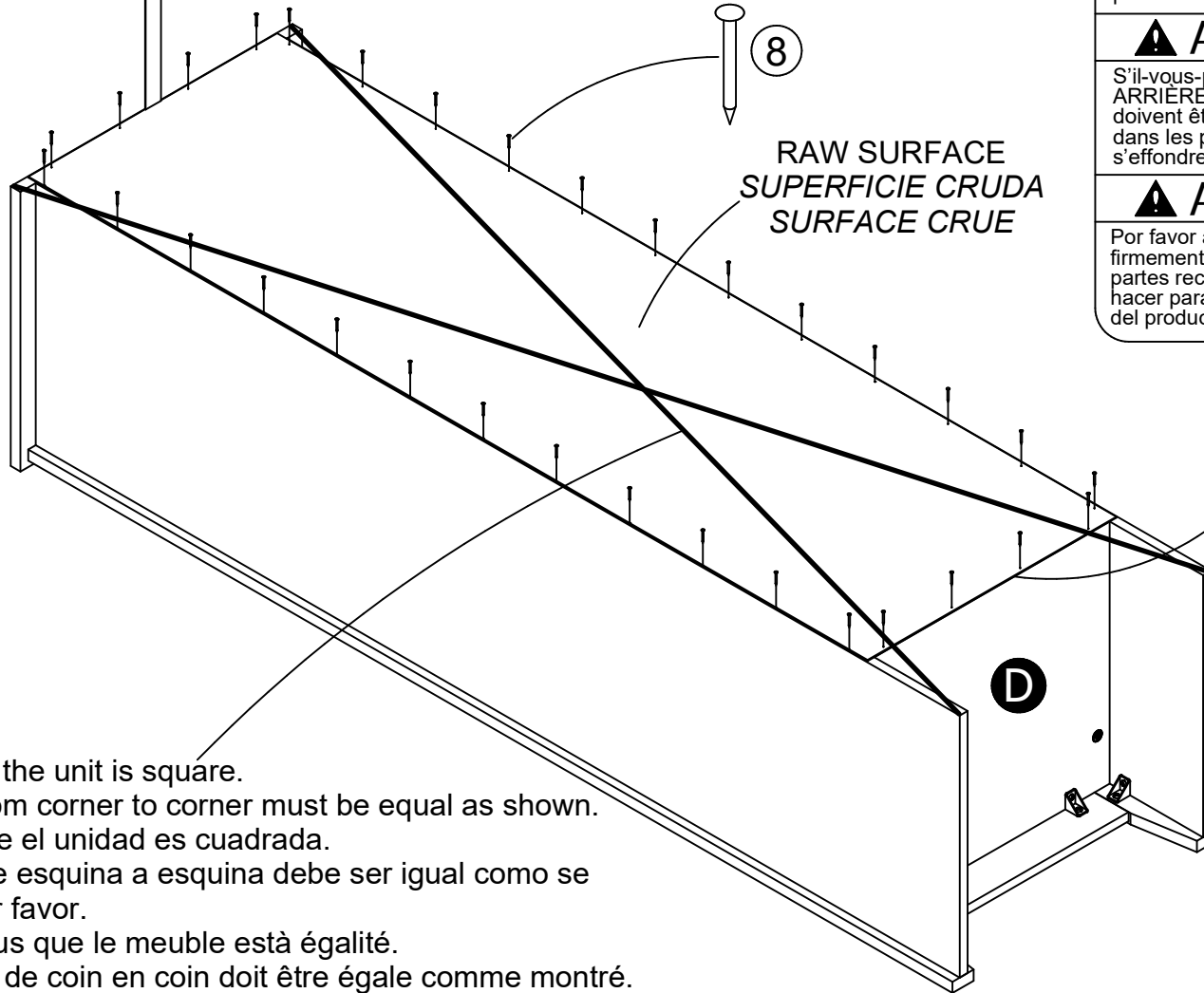

- (2) Assure that the unit is square.  
Distance from corner to corner must be equal as shown.  
Asegura que el unidad es cuadrada.  
Distancia de esquina a esquina debe ser igual como se muestra por favor.  
Assurez-vous que le meuble est à égalité.  
La distance de coin en coin doit être égale comme montré.

## ⚠ WARNING

Please make sure that the Backs are attached securely. All nails must be driven into the parts straight and tightened firmly. Failure to do so could cause instability, product collapse, and/or serious injury.

## ⚠ AVERTISSEMENT

S'il-vous-plaît assurez-vous que les PANNEAUX ARRIÈRES sont attachés solidement. Tous les clous doivent être enfoncés perpendiculairement et solidement dans les parties. Sinon le meuble peut devenir instable, s'effondrer subitement et/ou causer des blessures graves.

## ⚠ ADVERTENCIA

Por favor asegúrese que las Parte de atrás se atan firmemente. Todos los clavos deben manejarse en las partes recto y deben apretarse firmemente. El fracaso para hacer para que podría causar inestabilidad, derrumbamiento del producto, y/o la lesión seria.

- (3) Flush the edge of the back panel with the bottom edge of the bottom (D). Align squarely and nail straight through into back edges.

Alinie el borde del panel trasero con el borde inferior del estante fondo (D). Alinee en ángulo recto y clave derecho dentro o en los bordes traseros.

Alignez le bord du panneau arrière avec le bord inférieur de la tablette fond (D). Alignez à égalité et enfoncez les clous perpendiculairement dans les bords arrière.

**IMPORTANT!** THE BACK PANEL IS A STRUCTURAL PART OF THIS UNIT AND MUST BE INSTALLED PROPERLY.

**IMPORTANT!** EL PANEL TRASERO ES UNA PARTE ESTRUCTURAL DE ESTA UNIDAD Y DEBE SER INSTALADO CORRECTAMENTE.

**IMPORTANT!** LE PANNEAU ARRIÈRE EST UNE PIÈCE STRUCTURELLE DU MEUBLE ET DOIT ÊTRE INSTALLÉ CORRECTEMENT.



# 12

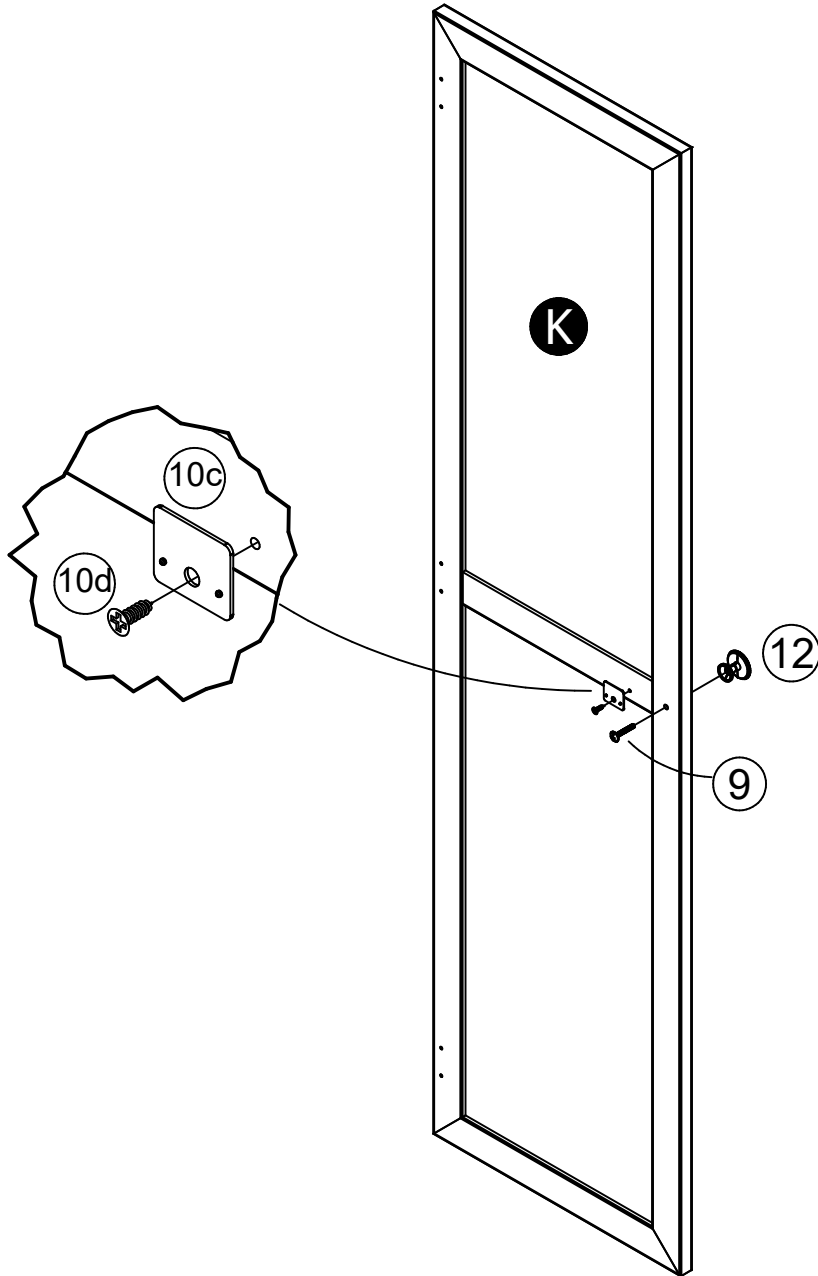
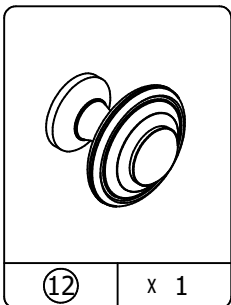
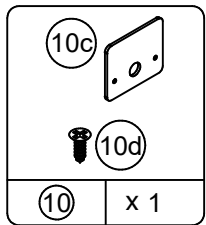
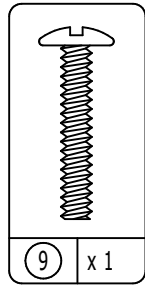

# 13

(LEFT HAND DOOR SETUP)  
(Instalación de la puerta izquierda)  
(Le coup monté de la porte de la main gauche)

(RIGHT HAND DOOR SETUP)  
(Instalación de la puerta derecha)  
(Le coup monté de la porte de la main droite)

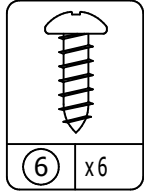

black  
negro  
noir

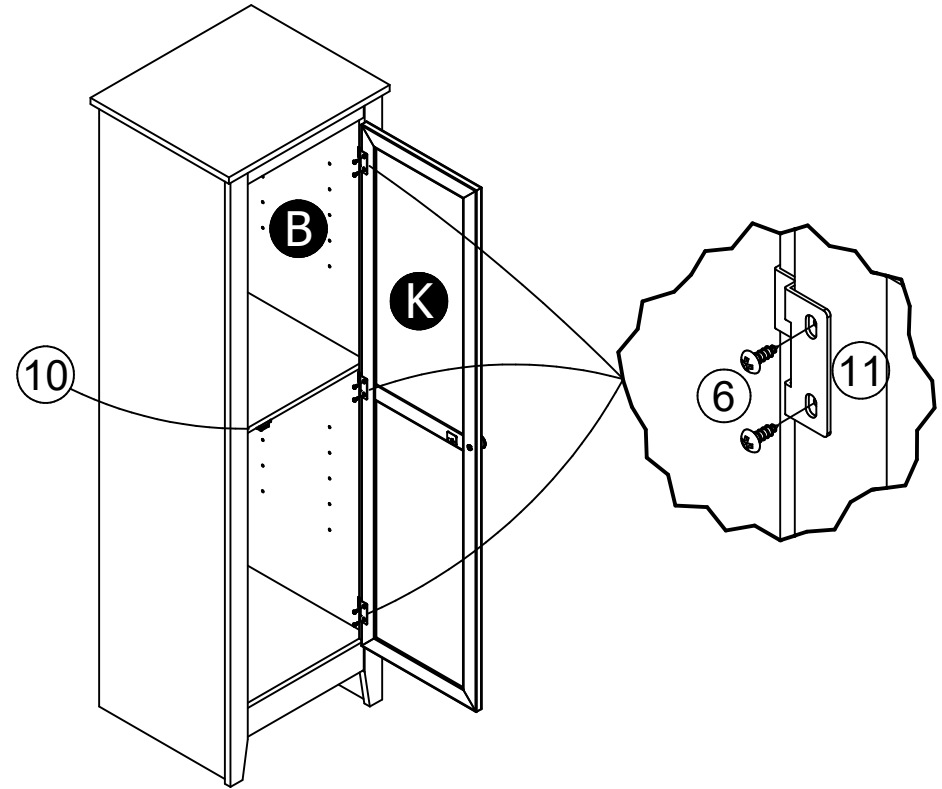
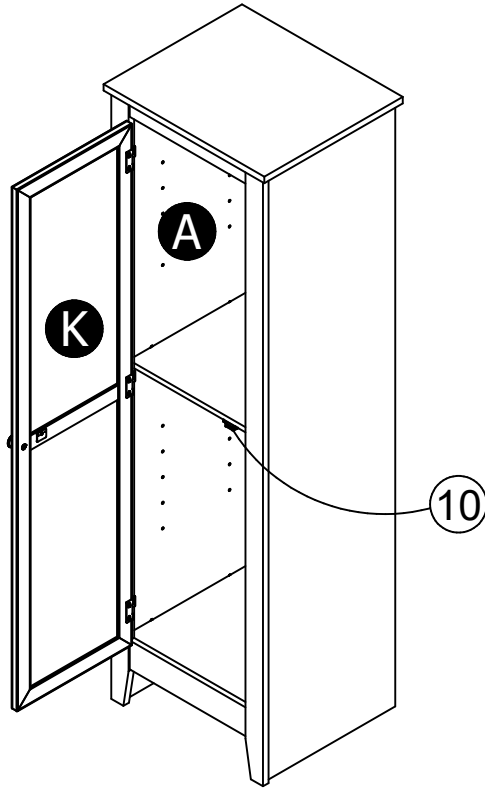

NOTE: Holes in the hinge (11) are slotted. To make door adjustments, loosen the screws (6), make adjustments and then re-tighten. Also the holes in the magnetic catch (10a) are slotted. To make adjustments to the catch (10a), loosen screws (10b), make adjustments and then re-tighten.

Nota: Los orificios de la bisagra (11) se ranuran. Para hacer ajustes de la puerta, afloje los tornillos (6), hacer ajustes y después vuelva a apretar.

También se ranuran los agujeros en el retén magnético (10a). Para hacer ajustes a la captura (10a), afloje los tornillos (10b), hacer los ajustes y luego vuelva a apretar.

Remarque : Les trous dans la charnière (11) sont fendus. Pour faire des ajustements de la porte, dévisser les vis (6), faire des ajustements et resserrer ensuite.

Aussi, les trous dans le Loqueteau magnétique (10a) sont fendus. Pour effectuer des réglages sur les prises (10a), desserrer les vis (10b), faire des ajustements et puis resserrer.

# 14

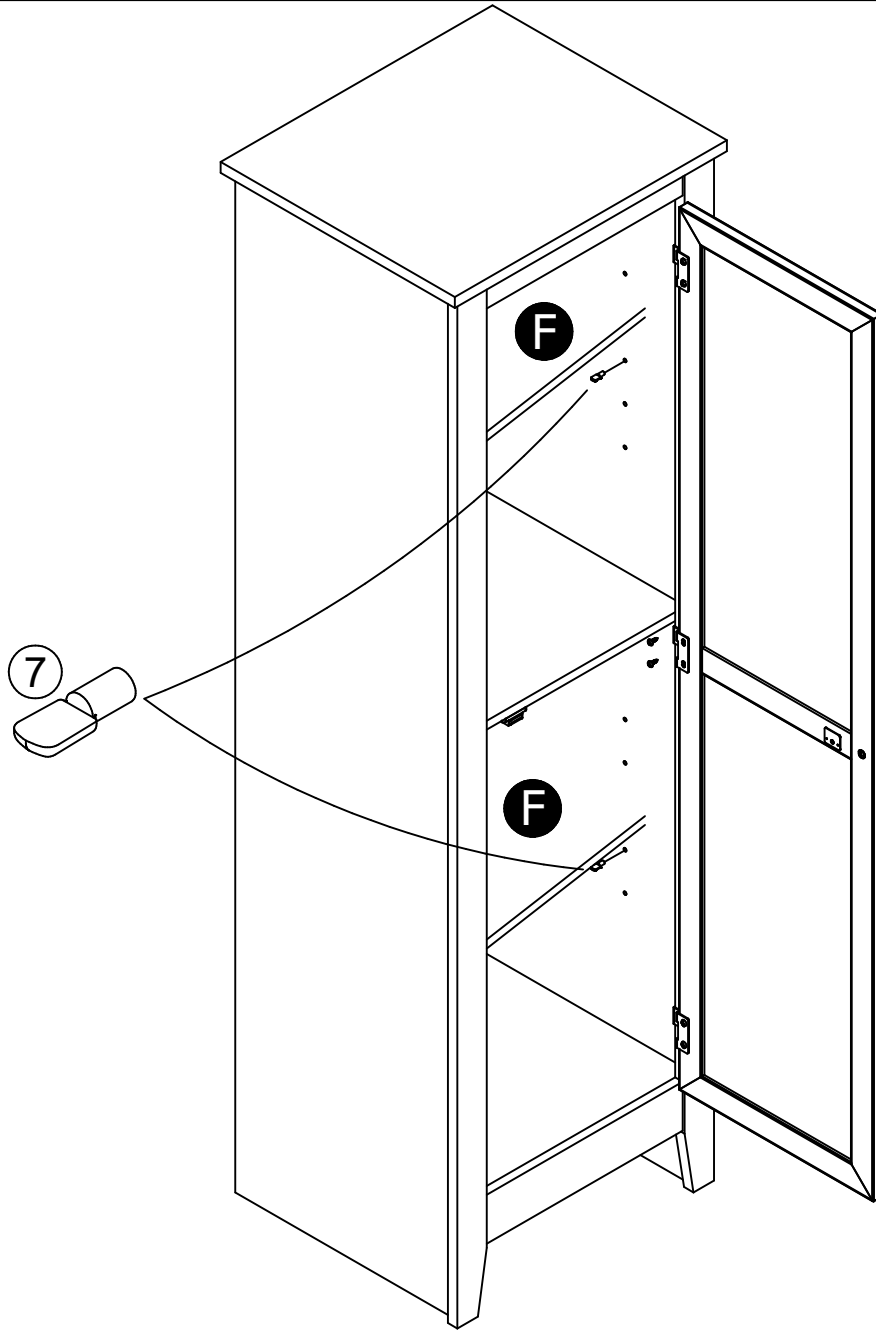
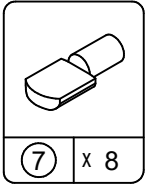

(RIGHT HAND DOOR SETUP)  
(Instalación de la puerta derecha)  
(Le coup monté de la porte de la main droite)

(RIGHT HAND DOOR SETUP)  
 (Instalación de la puerta derecha)  
 (Le coup monté de la porte de la main droite)

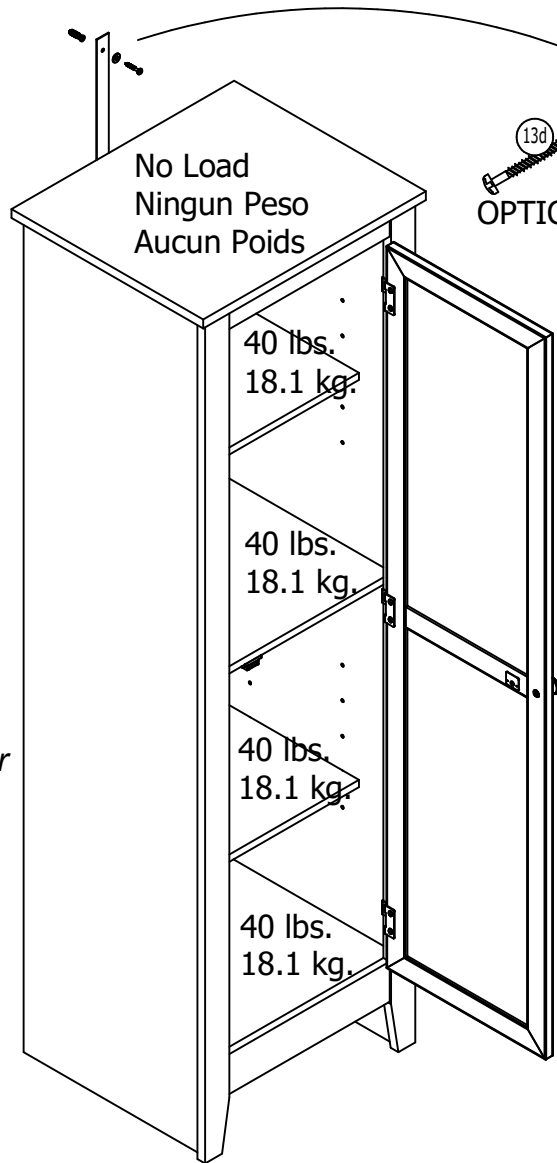
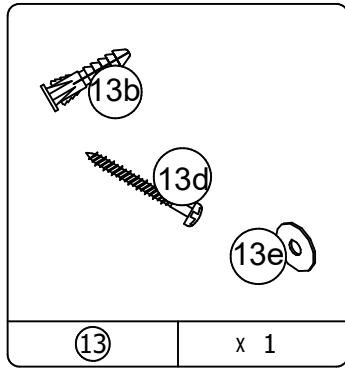

This unit has been designed to support the maximum loads shown. Exceeding these load limits could cause sagging, instability, product collapse, and/or serious injury.

*Esta unidad se ha diseñado para apoyar las cargas máximas demostradas. Exceder estos límites de carga podría causar ceder, inestabilidad, derrumbamiento del producto, yo lesión seria.*

*Cette unité a été conçue pour soutenir les charges maximum montrées. Dépasser ces limites de charge a pu causer le fléchissement, instabilité, effondrement de produit, etou dommages sérieux.*

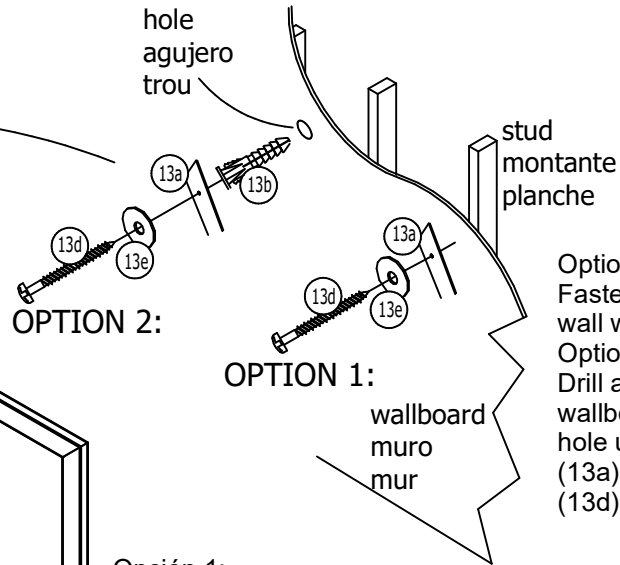

Option 1:  
 Fasten the safety strap (13a) to a stud in the wall with screw (13d) through a washer (13e).  
 Option 2:  
 Drill a 3/16" diameter hole (5mm) in the wallboard. Tap the wall anchor (13b) into the hole until it is flush. Fasten the safety strap (13a) to the wall anchor (13b) with the screw (13d) through the washer (13e).

Opción 1:  
 Ate las seguridades atan (13a) a un montante en la pared con el tornillo (13d) a través de lavandera (13e).  
 Opción 2:  
 Taladre un 3/16 " agujero del diámetro (5mm) en el muro. Taladre el ancla de la pared (13b) en el agujero hasta que sea el rubor. Ate las seguridades atan (13a) al ancla de la pared (13b) con el tornillo (13d) a través de la lavandera (13e).  
 L'option 1:  
 Attachez la lanière de la sécurité (13a) à un clou dans le mur avec vis (13d) à travers une machine à laver (13e).  
 L'option 2:  
 Forez un 3/16 " trou du diamètre (5mm) dans la plaque de plâtre. Tapotez l'ancre du mur (13b) dans le trou jusqu'à ce que ce soit rougeoiement. Attachez la lanière de la sécurité (13a) à l'ancre du mur (13b) avec le vis (13d) à travers la machine à laver (13e).

Certificate of Conformity

- This certificate applies to the Dorel Home Furnishings, Inc. product identified by this instruction manual.
- This certificate applies to compliance of this product with the CPSC Ban on Lead-Containing Paint (16 CFR 1303).
- This product is distributed by: Dorel Home Furnishings, Inc.  
 410 East First Street South  
 Wright City, MO 63390  
 636-745-3351
- Site of Manufacture:  
 Dowagiac MI
- See front page of instruction manual for date of manufacture.